

**home spa**

---

**effegibi®**

# INDEX

indice  
index  
Inhalt  
índice

## **4** concept

concept  
concept  
Konzept  
concepto

## **11** logica twin

38 caratteristiche tecniche  
technical features  
caractéristiques techniques  
technische Eigenschaften  
características técnicas

## **49** spa

## **60** la differenza tra sauna e bagno turco

the difference between a sauna and a turkish bath  
la différence entre sauna et bain turc  
der Unterschied zwischen Sauna und türkisches Dampfbad  
la diferencia entre sauna y baño turco



# SWITCH OFF

stacca la spina  
débranchez  
schalte ab  
desconecta

# YOUR HOME SPA

la tua home spa  
votre spa chez vous  
Ihr Heim Spa  
tu home spa



# QUALITY AND TRADITION TO DESIGN PRODUCTS FOR YOUR WELLBEING

Questa è la mission di Effegibi.

Nel rispetto della tradizione di pratiche antiche legate alla cura del corpo Effegibi concepisce prodotti di design disponibili ad un vasto pubblico.

Effegibi interpreta l'esigenza di stare bene come necessità di ogni persona rendendo disponibile per ogni abitazione il sogno di realizzare uno spazio da cui lasciare fuori i pensieri ritemprando il corpo e lo spirito.

L'innovazione e la ricerca, partendo dalla cultura della tradizione, rendono ogni prodotto Effegibi unico e pratico, moderno e antico nello stesso tempo.

This is the Effegibi mission.

Following in the footsteps of tradition, building on body-care techniques practised down the centuries, Effegibi products are conceived and designed to appeal to a vast public.

Effegibi interprets the wellbeing imperative in the light of individual personal needs, making it possible to equip any home with that special space to cast aside the cares of the day and regenerate the mind and body.

With tradition as the solid foundation for innovation and research, each Effegibi product is unique and practical, combining the very best of both the old and the new.

Telle est la mission d'Effegibi :

concevoir des produits de design destinés à un large public, dans le respect de la tradition des pratiques anciennes de soin du corps.

Effegibi interprète l'exigence du bien-être comme un besoin commun et permet ainsi de réaliser au sein de chaque type d'habitation le rêve de disposer d'un espace où revigorer son corps et son esprit en oubliant ses préoccupations.

Avec comme point de départ la culture de la tradition, l'innovation et la recherche font de chaque produit Effegibi un bain unique et pratique, à la fois ancien et moderne.

Das ist die Mission von Effegibi.

Unter Beachtung der Tradition antiker Praktiken für die Körperpflege konzipiert Effegibi Design-Produkte für ein großes Publikum.

Effegibi betrachtet das Bedürfnis nach Wohlbefinden als Notwendigkeit für jede Person und bietet in diesem Sinne, die Möglichkeit in jeder Wohngegebenheit den Traum eines Raums zu realisieren, in dem die Gedanken draußen bleiben und Körper und Geist zu Kräften kommen.

Innovation und Forschung, ausgehend von der Kultur der Tradition, um jedes Produkt von Effegibi einzigartig und praktisch, modern und zugleich antik zu machen.

Esta es la misión de Effegibi.

Siguiendo la tradición de prácticas ancestrales relacionadas con el cuidado del cuerpo, Effegibi crea productos de diseño disponibles para un amplio público. Effegibi interpreta la exigencia de bienestar como necesidad de cada persona poniendo a disposición de cada hogar un sueño, la realización de un espacio que deja fuera los pensamientos y que restablece el cuerpo y el espíritu.

La innovación y el estudio, partiendo de la cultura de la tradición, hacen que cada producto Effegibi sea único y práctico, moderno y antiguo al mismo tiempo.

qualità e tradizione nel  
progettare prodotti per il tuo  
benessere.

qualité et tradition au service de  
votre bien-être.

Qualität und Tradition für das  
Erschaffen von Produkten für  
Ihre Wellness.

calidad y tradición en el diseño  
de productos para tu bienestar.

**logica twin**

Talocci Design

effegibi®

Disegnata da Talocci Design Logica Twin completa un percorso iniziato da anni e combina in maniera armonica la sauna finlandese e l'hammam.

Il design razionale consente di passare dalla sauna al bagno turco attraverso uno spazio che alloggia un soffione doccia, quindi l'acqua, come elemento di congiunzione di due riti antichissimi.

I materiali naturali coordinati da un design sobrio e razionale rendono Logica Twin un oggetto esclusivo e completo.

Sulla parte hammam è inserito per la generazione del vapore Aquasteam, il massimo della tecnologia disponibile, comandi touch e fonte integrata per un utilizzo intuitivo e magico.

Le immagini trasmettono molto di più di qualsiasi descrizione...

From the Talocci Design team, Logica Twin is the culmination of many years' experience, resulting in a harmonious combination of both the Finnish sauna and hammam.

The practical design makes it possible to move from the sauna to the turkish bath via a space fitted with a shower head in which water is the element that brings together these two hallowed traditions.

The natural materials are coordinated in a practical, understated style, making Logica Twin a thing of beauty that is unique and complete.

The hammam is fitted with the high-tech Aquasteam steam generator, with touch screen controls and a built-in spring adding a touch of magic to a system that is utterly intuitive to use.

A picture is worth a thousand words...

Dessinée par Talocci Design, Logica Twin vient compléter un parcours ayant débuté il y a des années et conjugue avec harmonie le sauna finlandais et le hammam.

Le design rationnel permet de passer du sauna au bain turc à travers un espace accueillant une pomme de douche, utilisant ainsi l'eau comme élément de rencontre entre ces deux rites anciens. Les matériaux naturels unis à un design sobre et rationnel font de Logica Twin un objet exclusif et complet.

Pour la production de vapeur, la partie hammam est équipée du système Aquasteam, soit la plus haute technologie disponible, ainsi que de commandes touch avec fontaine intégrée pour un usage intuitif et magique.

Mais les images parlent bien plus que toute description...

Logica Twin, eine Kreation von Talocci Design, ergänzt einen jahrelangen Werdegang und kombiniert auf harmonische Art und Weise die finnische Sauna mit dem Hamam.

Das rationale Design ermöglicht den Weg von der Sauna in das türkische Dampfbad über einen Raum mit einer Duschbrause, folglich über das Wasser als Verbindungselement der beiden antiken Rituale.

Die von einem sachlichen und rationalen Design koordinierten Naturmaterialien machen Logica Twin zu einem exklusiven und kompletten Objekt.

Im Hamam-Bereich befindet sich Aquasteam, das Höchstmaß an verfügbarer Technologie, für die Dampferzeugung wie auch die Touch-Bedienelemente und die integrierte Quelle für eine intuitive und magische Anwendung.

Die Abbildungen vermitteln viel mehr als jede Beschreibung ...

Diseñada por Talocci Design, Logica Twin completa un recorrido iniciado hace años y combina de forma armoniosa la sauna finlandesa y el hammam.

El diseño racional permite pasar de la sauna al baño turco a través de un espacio que dispone de un rociador de ducha, es decir agua como elemento de relación de dos rituales muy antiguos. Los materiales naturales coordinados por un diseño sobrio y racional convierten Logica Twin en un objeto exclusivo y completo.

En la parte hammam se encuentra Aquasteam, para la generación del vapor, el máximo de la tecnología disponible, con controles touch y fuente integrada para una utilización intuitiva y mágica. Las imágenes transmiten mucho más que cualquier descripción...







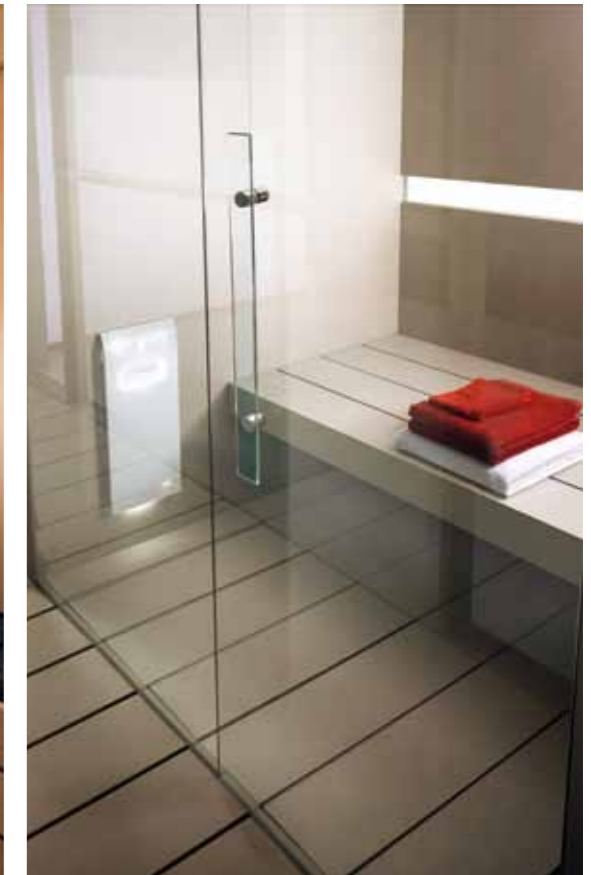

Talocci Design ha studiato Logica Twin in ogni dettaglio, conferendo al prodotto un design di estrema eleganza e raffinatezza. La cura dei dettagli e la perfetta organizzazione degli accessori permettono di sfruttare al meglio ogni spazio della sauna.

Talocci Design considered every detail of the Logica Twin, creating a product of extremely elegant, refined design. Meticulous attention to detail and creative selection of components and fittings allow space to be used to its full potential.

Talocci Design a étudié Logica Twin dans le moindre détail, apportant au produit un design d'une élégance et d'un raffinement extrêmes. Le soin des détails et l'organisation parfaite des accessoires permettent de profiter au mieux de l'espace du sauna.

Talocci Design hat Logica Twin bis ins kleinste Detail durchdacht - das Ergebnis ist ein Design von extremer Eleganz und Raffinesse. Liebevoll gestaltete Details und die perfekte Organisation des Zubehörs gestatten es, den Saunaraum optimal zu nutzen.

Talocci Design ha estudiado Logica Twin en cada uno de sus detalles, confiriéndole al producto un diseño de elegancia y refinamiento extraordinarios. El esmero en los detalles y la perfecta organización de los accesorios permiten aprovechar de la mejor manera todo el espacio de la sauna.

# natural materials

natural materials  
matériaux naturels  
natürliche Materialien  
materiales naturales



Hemlock canadese

Canadian Hemlock  
Hemlock canadien  
Kanadischer Hemlock  
Hemlock canadiense

Gres laminato 3 mm.

3mm laminated grès porcelain  
Plaques de grès de 3 mm  
laminiertes Feinsteinzeug, 3 mm  
Gres laminado de 3 mm

Alluminio Logica Twin - RAL 7030

Aluminium Logica Twin - RAL 7030  
Aluminium Logica Twin - RAL 7030  
Aluminium Logica Twin - RAL 7030  
Aluminio Logica Twin - RAL 7030



Legno di Hemlock canadese di prima scelta e gres laminato sono i due materiali principali scelti per Logica Twin.

Materiali naturali come pietra o marmo tradizione dell'hammam sono reinterpretati in Logica Twin attraverso una lastra di gres laminato opportunamente lavorata che conferisce nel contatto con il corpo nudo una piacevole sensazione naturale e calda. Il legno di Hemlock è il materiale più pregiato utilizzato per le saune finlandesi ed abbina, grazie all'assenza di nodi, pulizia estetica a grande robustezza e flessibilità. Inseriti in una struttura di alluminio verniciato questi elementi naturali conferiscono a Logica Twin un'aspetto prezioso e sobrio allo stesso tempo.

Top-quality canadian Hemlock wood and laminated grès porcelain are the two raw materials chosen for Logica Twin. Natural materials such as stone and marble follow the hammam tradition which is reinterpreted in the Logica Twin in the form of expertly worked surfaces in laminated grès porcelain that create a pleasant warm, natural feeling against the naked body. Hemlock is the first choice material for Finnish saunas, this knot-free wood combines clean lines with extreme strength and flexibility. These natural elements fitted into a painted aluminium framework give Logica Twin a look of under-stated luxury.

Le bois d'Hemlock canadien de premier choix et le grès sont les deux matériaux principaux choisis pour Logica Twin. Les matériaux naturels, tels que la pierre ou le marbre, typiques du hammam, sont réinterprétés dans Logica Twin par l'application de plaques de grès spécialement travaillées pour procurer, en contact avec le corps nu, une sensation agréable, naturelle et chaude. Le bois d'Hemlock est le matériau le plus précieux utilisé pour les saunas finlandais et il allie, grâce à l'absence de nœuds, pureté d'esthétique, grande solidité et flexibilité. Insérés dans une structure en aluminium verni, ces éléments naturels confèrent à Logica Twin un aspect à la fois sobre et précieux.

Kanadisches Hemlock-Holz erster Wahl und laminiertes Feinsteinzeug sind die beiden Hauptwerkstoffe für Logica Twin. Traditionelle Naturmaterialien des Hammams, wie Stein oder Marmor, finden in Logica Twin anhand einer Platte aus laminiertem Feinsteinzeug eine neue Interpretation. Diese entsprechend bearbeitete Platte garantiert beim Kontakt mit der nackten Haut ein sehr angenehmes, natürliches und warmes Gefühl. Hemlock-Holz ist das wertvollste Material für finnische Saunen und bietet – da es astfrei ist – zugleich ästhetische Reinheit und große Robustheit und Flexibilität. Dank dieser natürlichen, in einer lackierten Aluminiumstruktur eingefügten Elemente erhält das Modell Logica Twin seine exklusive und zugleich nüchterne Wirkung.

Madera de Hemlock canadiense de primera selección y gres laminado son los dos materiales principales escogidos para Logica Twin. Materiales naturales como piedra o mármol, tradición del hammam, se reinterpretan en Logica Twin a través de una placa de gres laminado trabajada de forma específica para otorgar en el contacto con el cuerpo desnudo una agradable sensación natural y cálida. La madera de Hemlock es el material más preciado utilizado para las saunas finlandesas y combina, gracias a la ausencia de nudos, líneas limpias con gran resistencia y flexibilidad. Estos elementos, introducidos en una estructura de aluminio pintado, otorgan a Logica Twin una apariencia preciosa y sobria al mismo tiempo.



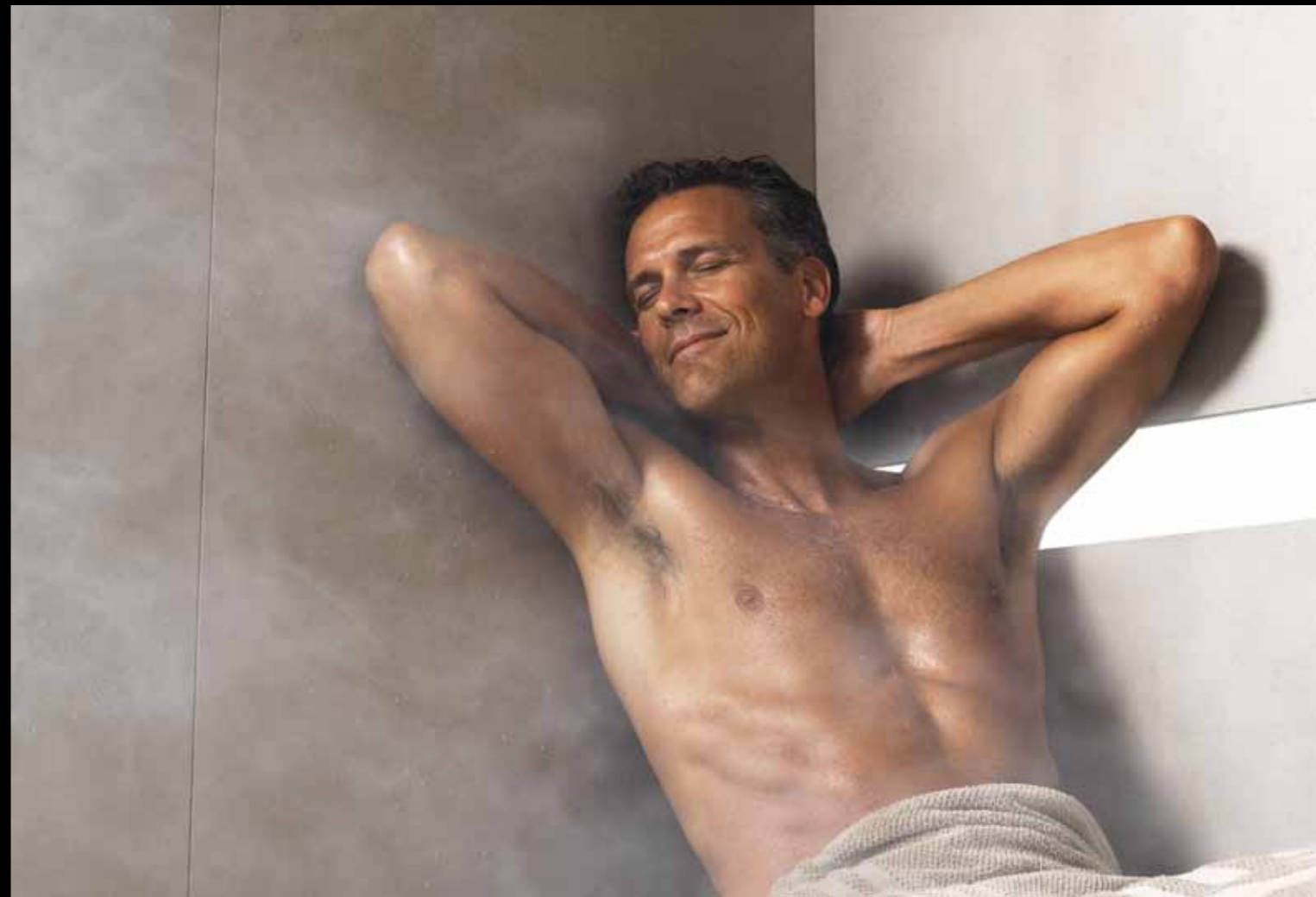

Logica Twin è pensata per un utilizzo pratico e razionale. L'esclusività di design e materiali è concepita per una massima funzionalità, una colonna centrale racchiude i comandi touch di sauna e hammam e i comandi per la doccia. Un gioco di luci attraverso l'illuminazione a led rgb con cromoterapia vi trasporterà in una dimensione di completo relax per un benessere fisico e psichico senza confronti. Nel rispetto della filosofia Effegibi tutti i componenti sono di altissima tecnologia ma di semplice e intuitivo utilizzo.

Logica Twin has been designed to be practical and easy to use. The materials combined in an exclusive design have been conceived for maximum functionality, with a central column containing the touch screen controls for the sauna, the hammam and the shower. The play of light created by the RGB LED lighting with colour therapy will transport you into another dimension, where peace reigns supreme for an unparalleled sense of physical and mental wellbeing. In line with the Effegibi philosophy all components are high-tech but completely intuitive and user-friendly.

Logica Twin est conçu pour un usage pratique et rationnel. Le design exclusif et les matériaux spécifiques offrent une fonctionnalité totale; le sauna, le hammam et le coin douche se commandent tous par système touch au départ d'une colonne centrale. Grâce à l'éclairage à led rgb, le jeu de lumières et la chromothérapie vous transporteront dans une dimension de détente totale pour un bien-être physique et psychique sans limites. Dans le respect de la philosophie Effegibi, tous les composants sont de très haute technologie tout en garantissant un usage simple et intuitif.

Logica Twin wurde mit Blick auf einen praktischen und rationellen Gebrauch erschaffen. Die Exklusivität des Designs wie auch des Materials folgt dem Konzept der maximalen Funktionalität und eine mittige Säule beinhaltet die Touch-Bedienelemente für die Sauna, das Hamam und die Dusche. Das Lichtspiel über das LED RGB Beleuchtungssystem mit Farblichttherapie geleitet Sie in eine von absoluter Entspannung erfüllte Dimension - unvergleichliches Wohlfühlen von Körper und Geist. Im Sinne der Effegibi-Philosophie sind alle Bauteile hochtechnologisch und zeichnen sich zugleich durch eine einfache und intuitive Bedienung aus.

Logica Twin está pensada para una utilización práctica y racional. La exclusividad de diseño y materiales está concebida para una máxima funcionalidad, una columna central que contiene los controles touch de sauna y hammam y los controles para la ducha. Un juego de luces a través de la iluminación de led rgb con cromoterapia le transportará a una dimensión de completo relax para disfrutar de un bienestar físico y psíquico sin igual. De acuerdo con la filosofía Effegibi, todos los componentes son de altísima tecnología pero de uso sencillo e intuitivo.







L'energia dell'acqua e del fuoco. Con Logica Sauna la sauna si trasforma infatti in un vero centro termale. Il rito della sauna si completa con la zona doccia, accuratamente progettata nel pieno rispetto della tradizione finlandese. Il caldo secco seguito dal getto fresco dell'acqua donano al fisico e alla mente un piacevole effetto tonificante e rigenerante.

The energy of water and fire. With Logica Sauna, the sauna is transformed into a real spa center. The ritual of the sauna is complemented by a shower area, accurately designed to respect the Finnish tradition. Dry heat followed by a bracing jet of cold water has an invigorating, rejuvenating effect on both body and mind.

L'énergie de l'eau et du feu. Avec Logica Sauna, le sauna se transforme en effet en un véritable centre thermal. Le rite du sauna est complété par la zone de douche, soigneusement conçue dans le respect total de la tradition finlandaise. La chaleur sèche suivie du jet froid de l'eau donnent au physique et à l'esprit un agréable effet tonifiant et régénérant.

Aus der Energie von Feuer und Wasser geboren. Mit Logica Sauna verwandelt sich die Sauna in ein regelrechtes Thermalzentrum. Durch die Duschzone, die in jeder Hinsicht der finnischen Tradition nachempfunden ist, wird die häusliche Sauna zur kompletten Erfahrung. Im Wechselspiel mit trockener Wärme wirkt der kalte Wasserstrahl belebend und regenerierend auf Körper und Psyche.

La energía del agua y el fuego. Así es, con Logica Sauna la sauna se transforma en un verdadero balneario. El rito de la sauna se completa con la zona de ducha, cuidadosamente proyectada respetando de manera íntegra la tradición finlandesa. El calor seco seguido del chorro fresco de agua le proporcionan al físico y a la mente un agradable efecto tonificante y regenerador.







Logica Hammam abbina la magia del bagno turco allo spazio doccia in un prodotto unico che distingue le due funzioni esaltandone la praticità di utilizzo.

L'hammam è composto da una panca di abbondanti dimensioni che richiama la tradizione di questi luoghi, il gres laminato scelto per rivestire anche la parte doccia conferisce la percezione di materiali naturali armonizzati in un design innovativo. La generazione di vapore attraverso Aquasteam (vedi catalogo hammam) permette un utilizzo pratico e intuitivo pur nascondendo una tecnologia all'avanguardia. Le luci a led rgb con cromoterapia e gli altoparlanti integrati per audio diffusione fanno di Logica Hammam un oggetto esclusivo attraverso il quale staccare la spina per un momento di vero relax.

Logica Hammam delivers all the magic of a turkish bath inside your own shower space, a unique product with dual functions, with the focus on practicality in use. The hammam includes a roomy bench seat that recalls the turkish bath tradition and the laminated grès porcelain chosen as a covering for the shower area as well creates a harmonious impression of natural materials used to create an innovative design. The steam is generated by the Aquasteam unit (see the hammam catalogue) that conceals state-of-the-art technology that is practical and intuitive to use. The rgb led lighting with colour therapy and the built-in audio speakers make the Logica Hammam a very special space in which to unwind and recharge your batteries.

Logica Hammam conjugue la magie du bain turc au prestige du coin douche dans un produit unique spécialement conçu pour distinguer les deux fonctions tout en garantissant un usage encore plus pratique. Le hammam se compose d'une banquette de grande dimension, qui rappelle la tradition de ces lieux; le coin douche est également revêtu de grès, dans une agréable sensation de matériaux naturels harmonieusement conjugués à un design innovant. Le système Aquasteam de production de vapeur (voir catalogue hammam) permet un usage pratique et intuitif tout en offrant une technologie à l'avant-garde. Les lumières à led rgb avec chromothérapie, ainsi que les haut-parleurs intégrés pour la diffusion audio font de Logica Hammam un objet exclusif permettant une déconnexion totale pour un véritable moment de détente.

Logica Hammam kombiniert die Magie des türkischen Dampfbads mit dem Dusch-Bereich in einem einzigen Produkt, das die beiden Funktionen unterscheidet und sich durch die Anwendungsfreundlichkeit hervorhebt. Das Hammam besteht aus einer großen Sitzbank, die an die Tradition dieser Orte erinnert. Das auch für die Verkleidung des Duschbereichs gewählte laminierte Feinsteinzeug vermittelt das Gefühl von harmonisch in einem innovativen Design integrierten Naturmaterialien. Die Dampferzeugung über Aquasteam (siehe Hammam-Katalog) gestattet eine praktische und intuitive Anwendung, obwohl sie auf fortschrittlicher Technologie aufbaut. Die led rgb Lichter mit Farblichttherapie und die integrierten Lautsprechern für den Anschluss an ein Home-Sound-System machen aus Logica Hammam ein exklusives Objekt, dank dessen jedermann abschalten und sich der wahren Entspannung hingeben kann.

Logica Hammam combina la magia del baño turco con el espacio ducha en un producto único que distingue las dos funciones exaltando la funcionalidad de utilización. El hammam está formado por un banco de gran tamaño que recuerda la tradición de estos lugares, el gres laminado escogido para revestir también la parte de la ducha ofrece una percepción de materiales naturales armonizados en un diseño innovador. La generación de vapor a través de Aquasteam (véase catálogo hammam) permite una utilización práctica e intuitiva incluso escondiendo una tecnología a la vanguardia. Las luces de led rgb con cromoterapia y los altavoces integrados para audio difusión convierten Logica Hammam en un objeto exclusivo a través del cual desconectar para disfrutar de un momento de verdadero relax.





Se volete abbinare sauna e bagno turco in un unico progetto estetico, S+H Twin è la soluzione di design con i massimi standard funzionali per realizzare il vostro sogno.

If you want to convey a sauna and a turkish bath in one good-looking design, S+H Twin is the style solution with top functional standards to make your dream come true.

Si vous souhaitez combiner sauna et bain turc en un seul projet esthétique, S+H Twin est la solution rêvée: il allie design et standards fonctionnels les plus élevés.

Wenn Sie Sauna und türkisches Dampfbad in einem einzigen Projekt harmonisch vereinen wollen, ist S+H Twin die Design-Lösung mit den höchsten Funktionsstandards für die Realisierung Ihres Traums.

Si desea combinar sauna y baño turco en un único proyecto estético, S+H Twin es la solución de diseño con los mejores estándares funcionales para realizar su sueño.





# logica twin

## dimensioni e materiali

dimensions and materials  
dimensions et matériaux  
Abmessungen und Materialien  
dimensiones y materiales

**dimensioni** cm 373x250x226 h

dimensions  
dimensions  
Abmessungen  
dimensiones

**potenza assorbita** 4,5 + 4,5 kW max - 230 V ~ 50 Hz - 400 V 3N ~ 50 Hz

absorbed power  
puissance absorbée  
Leistungsaufnahme  
potencia absorbida

**finiture** Alluminio verniciato RAL 7030

finishes  
finitions  
Applikationen  
acabados

painted aluminium RAL 7030  
aluminium verni RAL 7030  
Aluminium, lackiert RAL 7030  
aluminio lacado RAL 7030

**materiali** **Interno ed arredi sauna:**  
**Hemlock canadese**  
**Porte in vetro temperato 8 mm**

materials  
matériaux  
Materialien  
materiales

sauna interior and fittings: Canadian Hemlock  
8 mm low-emission tempered glass  
intérieur et ameublement sauna: Hemlock canadien  
Panneaux en verre trempé à basse émission 8 mm  
Innen und Saunaausstattung: kanadisches Hemlock-Holz  
Gehärtetes Niederemissionsglas, 8 mm  
interior y acabados: Hemlock canadiense  
Vidrios templados de baja emisión de 8 mm

## caratteristiche/ componenti

features/components  
caractéristiques / composants  
Eigenschaften/Elemente  
características/componentes

**Sauna completa di: cromoterapia con illuminazione LED RGB, 5 colori fissi, 4 cicli dinamici e luce bianca, panche in legno, stufa con pietre, pannello di controllo touch, funzione energy saver automatica, mastellino integrato nella panca inferiore, impianto elettrico canalizzato, predisposizione per audio diffusione con altoparlanti integrati, mestolo in legno, clessidra**

Sauna complete with: colour therapy with RGB LED lighting, 5 fixed colours, 4 dynamic cycles and white light, wooden benches, heater with stones, touch control panel, automatic energy saver function, bucket built into the lower bench, electrical system with protected cable ducts, audio set-up with built-in speakers, wooden ladle, hourglass

Sauna équipé de: chromothérapie avec éclairage à LED RGB, 5 couleurs fixes, 4 cycles dynamiques et lumière blanche, banquettes en bois, poêle avec pierres, tableau de contrôle Touch, fonction d'économiseur d'énergie automatique, seau intégré dans la banquette inférieure, câblage électrique engainé, pré-installation pour diffusion audio, avec haut-parleurs intégrés, louche en bois, sablier

Sauna, ausgestattet mit: Farblichttherapie mit LED RGB Beleuchtungssystem, 5 Farben Dauerlicht, 4 dynamischen Zyklen und Weißlicht, Holzbänke, Saunaofen mit Steinen, Touch-Bedienpaneel, automatische Energiesparfunktion, in der unteren Sitzbank integrierter Aufgusskübel, Elektroinstallation in einem Wandelement, Vorrüstung für den Anschluss an ein Home-Sound-System, mit integrierten Lautsprechern, Schöpfkelle aus Holz, Sanduhr

Sauna completa con: cromoterapia con iluminación LED RGB, 5 colores fijos, 4 ciclos dinámicos y luz blanca, bancos de madera, estufa con piedras, panel de control táctil, función ahorro energético automático, cubo integrado en el banco inferior, equipo eléctrico canalizado, preinstalación para audio difusión, con altavoces integrados, cazo de madera, clepsidra

**Interno ed arredi hammam:**  
**Gres laminato 3 mm.**  
**Porte in vetro temperato 8 mm**

Inside - hammam fitting: 3mm laminated grès porcelain  
8 mm low-emission tempered glass  
Intérieur - hammam décoration interne:  
plaques de grès de 3 mm  
Panneaux en verre trempé à basse émission 8 mm  
Innen - Hammam Ausstattung:  
laminiertes Feinsteinzeug, 3 mm  
Gehärtetes Niederemissionsglas, 8 mm  
Interior - hammam decoraciones: Gres laminado de 3 mm  
Vidrios templados de baja emisión de 8 mm

**Hammam completo di: cromoterapia con illuminazione LED RGB, 5 colori fissi, 4 cicli dinamici e luce bianca, panche in gres laminato, Aquasteam 45 Predisposizione per audio diffusione con altoparlanti integrati**

Hammam structure includes: colour therapy with RGB LED lighting, 5 fixed colours, 4 dynamic cycles and white light, Unglazed porcelain tile benches, Aquasteam 45, audio set-up with built-in speakers

Hammam équipé de: chromothérapie avec éclairage à LED RGB, 5 couleurs fixes, 4 cycles dynamiques et lumière blanche, banquettes en plaques de grès, Aquasteam 45, pré-installation pour diffusion audio, avec haut-parleurs intégrés

Hamam Ausgestattet mit: Farblichttherapie mit LED RGB Beleuchtungssystem, 5 Farben Dauerlicht, 4 dynamischen Zyklen und Weißlicht, Unglasiertes Feinsteinzeug Bänke, Aquasteam 45, Vorrüstung für den Anschluss an ein Home-Sound-System, mit integrierten Lautsprechern

Hammam completo con: cromoterapia con iluminación LED RGB, 5 colores fijos, 4 ciclos dinámicos y luz blanca, bancos en Gres laminado, Aquasteam 45, preinstalación para audio difusión, con altavoces integrados

# logica twin

## caratteristiche tecniche

technical features  
caractéristiques techniques  
technische Eigenschaften  
características técnicas

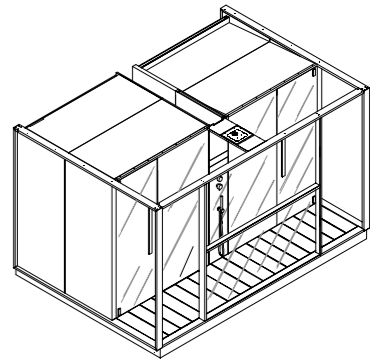
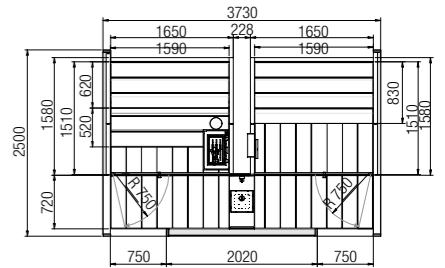

# logica twin

**Miscelatore con cartuccia progressiva e deviatore, soffione doccia a soffitto con anticalcare, doccia a mano**

Mixer tap with flow regulator and diverter, ceiling mounted anti-scale shower head, hand-held shower head

Mitigeur à cartouche progressive et inverseur, pomme de douche fixée au plafond avec anticalcaire, pomme de douche à main

Mischer mit Einhebelregulierung und Umsteller, Deckenbrause mit Anti-Kalk-System, Handbrause

Mezclador con cartucho progresivo y desviador, rociador ducha de techo anticalcáreo, teleducha de mano

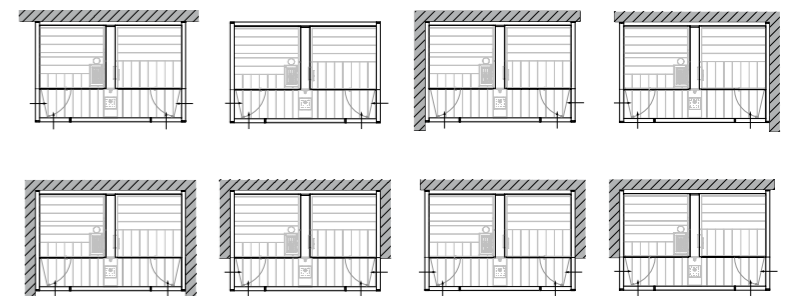

# logica sauna

## dimensioni e materiali

dimensions and materials  
dimensions et matériaux  
Abmessungen und Materialien  
dimensiones y materiales

**dimensioni** cm 213x250x226 h

dimensions  
dimensions  
Abmessungen  
dimensiones

**potenza assorbita** 4,5 kW max - 230 V ~ 50 Hz - 400 V 3N ~ 50 Hz

absorbed power  
puissance absorbée  
Leistungsaufnahme  
potencia absorbida

**finiture** Alluminio verniciato RAL 7030

finishes  
finitions  
Applikationen  
acabados

painted aluminium RAL 7030  
aluminium verni RAL 7030  
Aluminium, lackiert RAL 7030  
aluminio lacado RAL 7030

**materiali** **Interno ed arredi sauna:**  
**Hemlock canadese**  
**Porte in vetro temperato 8 mm**

materials  
matériaux  
Materialien  
materiales

sauna interior and fittings: Canadian Hemlock  
8 mm low-emission tempered glass  
intérieur et ameublement sauna: Hemlock canadien  
Panneaux en verre trempé à basse émission 8 mm  
Innen und Saunaausstattung: kanadisches Hemlock-Holz  
Gehärtetes Niederemissionsglas, 8 mm  
interior y acabados: Hemlock canadiense  
Vidrios templados de baja emisión de 8 mm

**caratteristiche/ componenti** **Sauna completa di: cromoterapia con illuminazione LED RGB, 5 colori fissi, 4 cicli dinamici e luce bianca, panche in legno, stufa con pietre, pannello di controllo touch, funzione energy saver automatica, mastellino integrato nella panca inferiore, impianto elettrico canalizzato, predisposizione per audio diffusione con altoparlanti integrati, mestolo in legno, clessidra**

features/components  
caractéristiques / composants  
Eigenschaften/Elemente  
características/componentes

Sauna complete with: colour therapy with RGB LED lighting, 5 fixed colours, 4 dynamic cycles and white light, wooden benches, heater with stones, touch control panel, automatic energy saver function, bucket built into the lower bench, electrical system with protected cable ducts, audio set-up with built-in speakers, wooden ladle, hourglass

Sauna équipé de: chromothérapie avec éclairage à LED RGB, 5 couleurs fixes, 4 cycles dynamiques et lumière blanche, banquettes en bois, poêle avec pierres, tableau de contrôle Touch, fonction d'économiseur d'énergie automatique, seau intégré dans la banquette inférieure, câblage électrique engainé, pré-installation pour diffusion audio, avec haut-parleurs intégrés, louche en bois, sablier

Sauna, ausgestattet mit: Farblichttherapie mit LED RGB Beleuchtungssystem, 5 Farben Dauerlicht, 4 dynamischen Zyklen und Weißlicht, Holzbänke, Saunaofen mit Steinen, Touch-Bedienpaneel, automatische Energiesparfunktion, in der unteren Sitzbank integrierter Aufgusskübel, Elektroinstallation in einem Wandelement, Vorrüstung für den Anschluss an ein Home-Sound-System, mit integrierten Lautsprechern, Schöpfkelle aus Holz, Sanduhr

Sauna completa con: cromoterapia con iluminación LED RGB, 5 colores fijos, 4 ciclos dinámicos y luz blanca, bancos de madera, estufa con piedras, panel de control táctil, función ahorro energético automático, cubo integrado en el banco inferior, equipo eléctrico canalizado, preinstalación para audio difusión, con altavoces integrados, cazo de madera, clepsidra

# logica sauna

## caratteristiche tecniche

technical features  
caractéristiques techniques  
technische Eigenschaften  
características técnicas

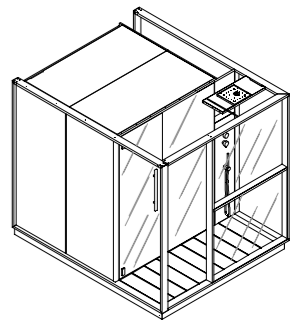
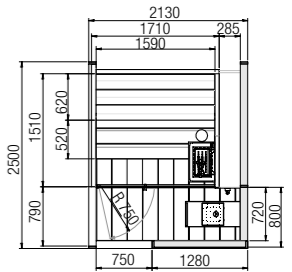

**Pedana doccia:**  
**Gres laminato 3 mm.**

Shower platform: 3mm laminated grès porcelain  
Caillebotis douche: plaques de grès de 3 mm  
Bodenrost Dusche: laminiertes Feinsteinzeug, 3 mm  
Tarima ducha: Gres laminado de 3 mm.

**Miscelatore con cartuccia progressiva e deviatore, soffione doccia a soffitto con anticalcare, doccia a mano**

Mixer tap with flow regulator and diverter, ceiling mounted anti-scale shower head, hand-held shower head

Mitigeur à cartouche progressive et inverseur, pomme de douche fixée au plafond avec anticalcaire, pomme de douche à main

Mischer mit Einhebelregulierung und Umsteller, Deckenbrause mit Anti-Kalk-System, Handbrause

Mezclador con cartucho progresivo y desviador, rociador ducha de techo anticalcáreo, teleducha de mano

# logica sauna

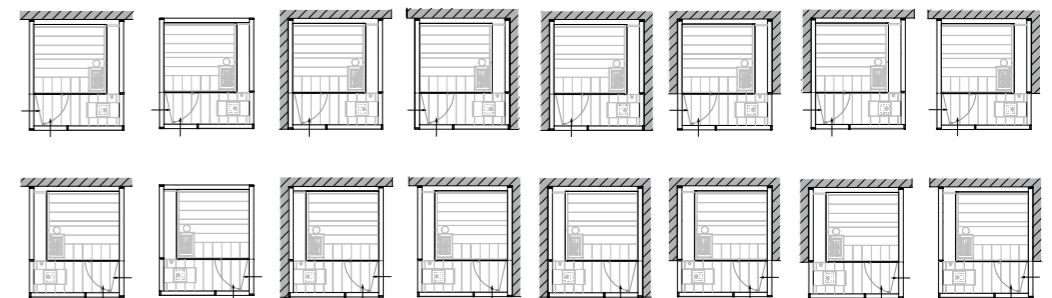

# logica hammam

## dimensioni e materiali

dimensions and materials  
dimensions et matériaux  
Abmessungen und Materialien  
dimensiones y materiales

**dimensioni** cm 213x250x226 h

dimensions  
dimensions  
Abmessungen  
dimensiones

**potenza assorbita** 4,5 kW max - 220-240 V - 50-60 Hz

absorbed power  
puissance absorbée  
Leistungsaufnahme  
potencia absorbida

**finiture** Alluminio verniciato RAL 7030

finishes  
finitions  
Applikationen  
acabados

painted aluminium RAL 7030  
aluminium verni RAL 7030  
Aluminium, lackiert RAL 7030  
aluminio lacado RAL 7030

**materiali** **Interno ed arredi hammam:**  
**Gres laminato 3 mm.**  
**Porte in vetro temperato 8 mm**

materials  
matériaux  
Materialien  
materiales

Inside - hammam fitting: 3mm laminated grès porcelain  
8 mm low-emission tempered glass  
Intérieur - hammam décoration interne:  
plaques de grès de 3 mm  
Panneaux en verre trempé à basse émission 8 mm  
Innen - Hammam Ausstattung:  
laminiertes Feinsteinzeug, 3 mm  
Gehärtetes Niederemissionsglas, 8 mm  
Interior - hammam decoraciones: Gres laminado de 3 mm  
Vidrios templados de baja emisión de 8 mm

**caratteristiche/ componenti** **Hammam completo di: cromoterapia con illuminazione LED RGB, 5 colori fissi, 4 cicli dinamici e luce bianca, panche in gres laminato, Aquasteam 45 Predisposizione per audio diffusione con altoparlanti integrati**

features/components  
caractéristiques / composants  
Eigenschaften/Elemente  
características/componentes

Hammam structure includes: colour therapy with RGB LED lighting, 5 fixed colours, 4 dynamic cycles and white light, Unglazed porcelain tile benches, Aquasteam 45, audio set-up with built-in speakers

Hammam équipé de: chromothérapie avec éclairage à LED RGB, 5 couleurs fixes, 4 cycles dynamiques et lumière blanche, banquettes en plaques de grès, Aquasteam 45, pré-installation pour diffusion audio, avec haut-parleurs intégrés

Hamam Ausgestattet mit: Farblichttherapie mit LED RGB Beleuchtungssystem, 5 Farben Dauerlicht, 4 dynamischen Zyklen und Weißlicht, Unglasiertes Feinsteinzeug Bänke, Aquasteam 45, Vorrüstung für den Anschluss an ein Home-Sound-System, mit integrierten Lautsprechern

Hammam completo con: cromoterapia con iluminación LED RGB, 5 colores fijos, 4 ciclos dinámicos y luz blanca, bancos en Gres laminado, Aquasteam 45, preinstalación para audio difusión, con altavoces integrados

**Pedana doccia:**  
**Gres laminato 3 mm.**

Shower platform: 3mm laminated grès porcelain  
Caillebotis douche: plaques de grès de 3 mm  
Bodenrost Dusche: laminiertes Feinsteinzeug, 3 mm  
Tarima ducha: Gres laminado de 3 mm.

**Miscelatore con cartuccia progressiva e deviatore, soffione doccia a soffitto con anticalcare, doccia a mano**

Mixer tap with flow regulator and diverter, ceiling mounted anti-scale shower head, hand-held shower head

Mitigeur à cartouche progressive et inverseur, pomme de douche fixée au plafond avec anticalcaire, pomme de douche à main

Mischer mit Einhebelregulierung und Umsteller, Deckenbrause mit Anti-Kalk-System, Handbrause

Mezclador con cartucho progresivo y desviador, rociador ducha de techo anticalcáreo, teleducha de mano

# logica hammam

## caratteristiche tecniche

technical features  
caractéristiques techniques  
technische Eigenschaften  
características técnicas

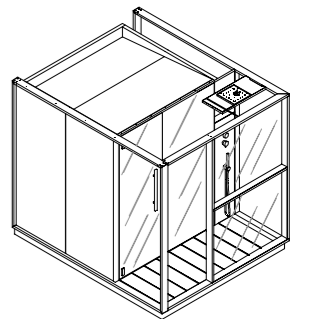
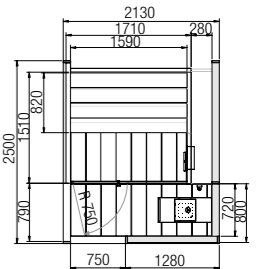

# logica hammam

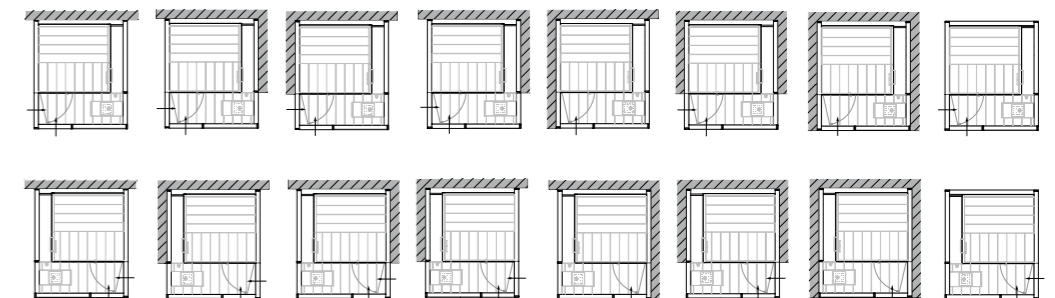

# s+h twin

## dimensioni e materiali

dimensions and materials  
dimensions et matériaux  
Abmessungen und Materialien  
dimensiones y materiales

**dimensioni** cm 373x171x226 h

dimensions  
dimensions  
Abmessungen  
dimensiones

**potenza assorbita** 4,5 + 4,5 kW max - 230 V ~ 50 Hz - 400 V 3N ~ 50 Hz

absorbed power  
puissance absorbée  
Leistungsaufnahme  
potencia absorbida

**finiture** Alluminio verniciato RAL 7030

finishes  
finitions  
Applikationen  
acabados

painted aluminium RAL 7030  
aluminium verni RAL 7030  
Aluminium, lackiert RAL 7030  
aluminio lacado RAL 7030

**materiali** **Interno ed arredi sauna:**  
**Hemlock canadese**  
**Porte in vetro temperato 8 mm**

materials  
matériaux  
Materialien  
materiales

sauna interior and fittings: Canadian Hemlock  
8 mm low-emission tempered glass  
intérieur et ameublement sauna: Hemlock canadien  
Panneaux en verre trempé à basse émission 8 mm  
Innen und Saunaausstattung: kanadisches Hemlock-Holz  
Gehärtetes Niederemissionsglas, 8 mm  
interior y acabados: Hemlock canadiense  
Vidrios templados de baja emisión de 8 mm

## caratteristiche/ componenti

features/components  
caractéristiques / composants  
Eigenschaften/Elemente  
características/componentes

**Sauna completa di: cromoterapia con illuminazione LED RGB, 5 colori fissi, 4 cicli dinamici e luce bianca, panche in legno, stufa con pietre, pannello di controllo touch, funzione energy saver automatica, mastellino integrato nella panca inferiore, impianto elettrico canalizzato, predisposizione per audio diffusione con altoparlanti integrati, mestolo in legno, clessidra**

Sauna complete with: colour therapy with RGB LED lighting, 5 fixed colours, 4 dynamic cycles and white light, wooden benches, heater with stones, touch control panel, automatic energy saver function, bucket built into the lower bench, electrical system with protected cable ducts, audio set-up with built-in speakers, wooden ladle, hourglass

Sauna équipé de: chromothérapie avec éclairage à LED RGB, 5 couleurs fixes, 4 cycles dynamiques et lumière blanche, banquettes en bois, poêle avec pierres, tableau de contrôle Touch, fonction d'économiseur d'énergie automatique, seau intégré dans la banquette inférieure, câblage électrique engainé, pré-installation pour diffusion audio, avec haut-parleurs intégrés, louche en bois, sablier

Sauna, ausgestattet mit: Farblichttherapie mit LED RGB Beleuchtungssystem, 5 Farben Dauerlicht, 4 dynamischen Zyklen und Weißlicht, Holzbänke, Saunaofen mit Steinen, Touch-Bedienpaneel, automatische Energiesparfunktion, in der unteren Sitzbank integrierter Aufgusskübel, Elektroinstallation in einem Wandelement, Vorrüstung für den Anschluss an ein Home-Sound-System, mit integrierten Lautsprechern, Schöpfkelle aus Holz, Sanduhr

Sauna completa con: cromoterapia con iluminación LED RGB, 5 colores fijos, 4 ciclos dinámicos y luz blanca, bancos de madera, estufa con piedras, panel de control táctil, función ahorro energético automático, cubo integrado en el banco inferior, equipo eléctrico canalizado, preinstalación para audio difusión, con altavoces integrados, cazo de madera, clepsidra

# s+h twin

## caratteristiche tecniche

technical features  
caractéristiques techniques  
technische Eigenschaften  
características técnicas

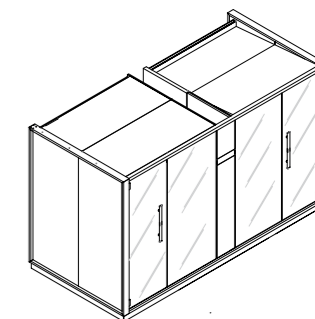
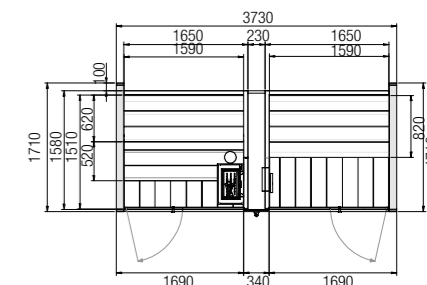

# s+h twin



**Interno ed arredi hammam:**  
**Gres laminato 3 mm.**  
**Porte in vetro temperato 8 mm**

Inside - hammam fitting: 3mm laminated grès porcelain  
8 mm low-emission tempered glass  
Intérieur - hammam décoration interne:  
plaques de grès de 3 mm  
Panneaux en verre trempé à basse émission 8 mm  
Innen - Hammam Ausstattung:  
laminiertes Feinsteinzeug, 3 mm  
Gehärtetes Niederemissionsglas, 8 mm  
Interior - hammam decoraciones: Gres laminado de 3 mm  
Vidrios templados de baja emisión de 8 mm

**Hammam completo di: cromoterapia con illuminazione LED RGB, 5 colori fissi, 4 cicli dinamici e luce bianca, panche in gres laminato, Aquasteam 45 Predisposizione per audio diffusione con altoparlanti integrati**

Hammam structure includes: colour therapy with RGB LED lighting, 5 fixed colours, 4 dynamic cycles and white light, Unglazed porcelain tile benches, Aquasteam 45, audio set-up with built-in speakers

Hammam équipé de: chromothérapie avec éclairage à LED RGB, 5 couleurs fixes, 4 cycles dynamiques et lumière blanche, banquettes en plaques de grès, Aquasteam 45, pré-installation pour diffusion audio, avec haut-parleurs intégrés

Hamam Ausgestattet mit: Farblichttherapie mit LED RGB Beleuchtungssystem, 5 Farben Dauerlicht, 4 dynamischen Zyklen und Weißlicht, Unglasiertes Feinsteinzeug Bänke, Aquasteam 45, Vorrüstung für den Anschluss an ein Home-Sound-System, mit integrierten Lautsprechern

Hammam completo con: cromoterapia con iluminación LED RGB, 5 colores fijos, 4 ciclos dinámicos y luz blanca, bancos en Gres laminado, Aquasteam 45, preinstalación para audio difusión, con altavoces integrados

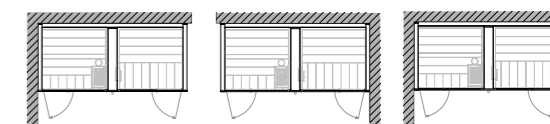
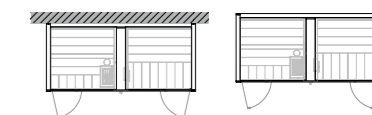



**spa**

effegibi®

Oltre Logica Twin, 4 linee di saune e 5 diverse soluzioni di design per il vostro bagno turco. Comporre la vostra home spa con i prodotti Effegibi, vi permetterà di scegliere diversi stili e soluzioni su misura per voi.

As well as Logica Twin, 4 lines of saunas and 5 different design solutions for your very own turkish bath. Putting your own home spa together with Effegibi products gives you the chance to choose from different styles and made to measure solutions just for you.

Oltre Logica Twin, Effegibi c'est aussi 4 lignes de saunas et 5 designs différents pour votre bain turc. Pour composer votre spa chez vous, optez pour les produits Effegibi: vous pourrez choisir parmi plusieurs styles et obtenir une solution sur mesure.

Neben Logica Twin, 4 Saunalinien und 5 unterschiedliche Designlösungen für Ihr türkisches Dampfbad. Die Gestaltung Ihres Home Spas mit den Produkten von Effegibi bietet Ihnen die Möglichkeit, unter verschiedenen Stilrichtungen und maßgefertigten Lösungen auszuwählen.

Además de Logica Twin, 4 líneas de saunas y 5 soluciones distintas de diseño para su baño turco. Componer su home spa con los productos Effegibi le permitirá escoger diversos estilos y soluciones a medida para usted.





sauna Auki 45  
 hammam con Nuvola Touch 90, porta Smart 155,  
 panca 2 moduli linea Alu, panca 3 moduli linea Alu,  
 panca ad angolo con fonte linea Alu

Auki sauna 45  
 hammam with Nuvola Touch 90, Smart door 155,  
 linea Alu 2 module bench, linea Alu 3 module bench,  
 linea Alu corner bench with spring

sauna Auki 45  
 hammam avec Nuvola Touch 90, porte Smart 155,  
 banquette 2 modules linea Alu, banquette 3 modules linea Alu,  
 banquette de coin avec fontaine linea Alu

Sauna Auki 45  
 Hamam mit Nuvola Touch 90, Tür Smart 155,  
 2-er-Modul Linea Alu, 3-er-Modul Linea Alu,  
 Eckmodul mit Quelle Linea Alu

sauna Auki 45  
 hammam con Nuvola Touch 90, puerta Smart 155,  
 banco 2 módulos linea Alu, banco 3 módulos linea Alu,  
 banco angular con fuente linea Alu



# CREATE YOUR OWN SPA WITH EFFEGIBI

crea la tua spa con Effegibi  
créez votre spa avec Effegibi  
Kreieren Sie Ihren Spa mit Effegibi  
crea tu spa con Effegibi

## logica twin

sky line

koko line

auki line

gym line

Per ulteriori informazioni sui prodotti sauna Effegibi consultare il catalogo dedicato

For more information on Effegibi sauna products, consult the sauna catalogue  
Pour de plus amples informations sur les saunas Effegibi, consultez notre catalogue Saunas.  
Nähere Informationen über die Saunen von Effegibi finden Sie im diesbezüglichen Katalog  
Para obtener más informaciones sobre los productos Sauna Effegibi consultar el catálogo específico

## logica twin

touch&steam

aquasteam

easysteamm

nuvola **touch**

omniasteam **touch**

Per ulteriori informazioni sui prodotti hammam Effegibi consultare il catalogo dedicato

For more information on Effegibi hammam products, consult the hammam catalogue  
Pour de plus amples informations sur les hammam Effegibi, consultez notre catalogue Hammam.  
Nähere Informationen über die Hammam von Effegibi finden Sie im diesbezüglichen Katalog  
Para obtener más informaciones sobre los productos hammam Effegibi consultar el catálogo específico

## la differenza tra **sauna** e **bagno turco**

the difference between a sauna and a turkish bath.  
la différence entre sauna et bain turc  
der Unterschied zwischen Sauna und türkisches Dampfbad  
la diferencia entre sauna y baño turco

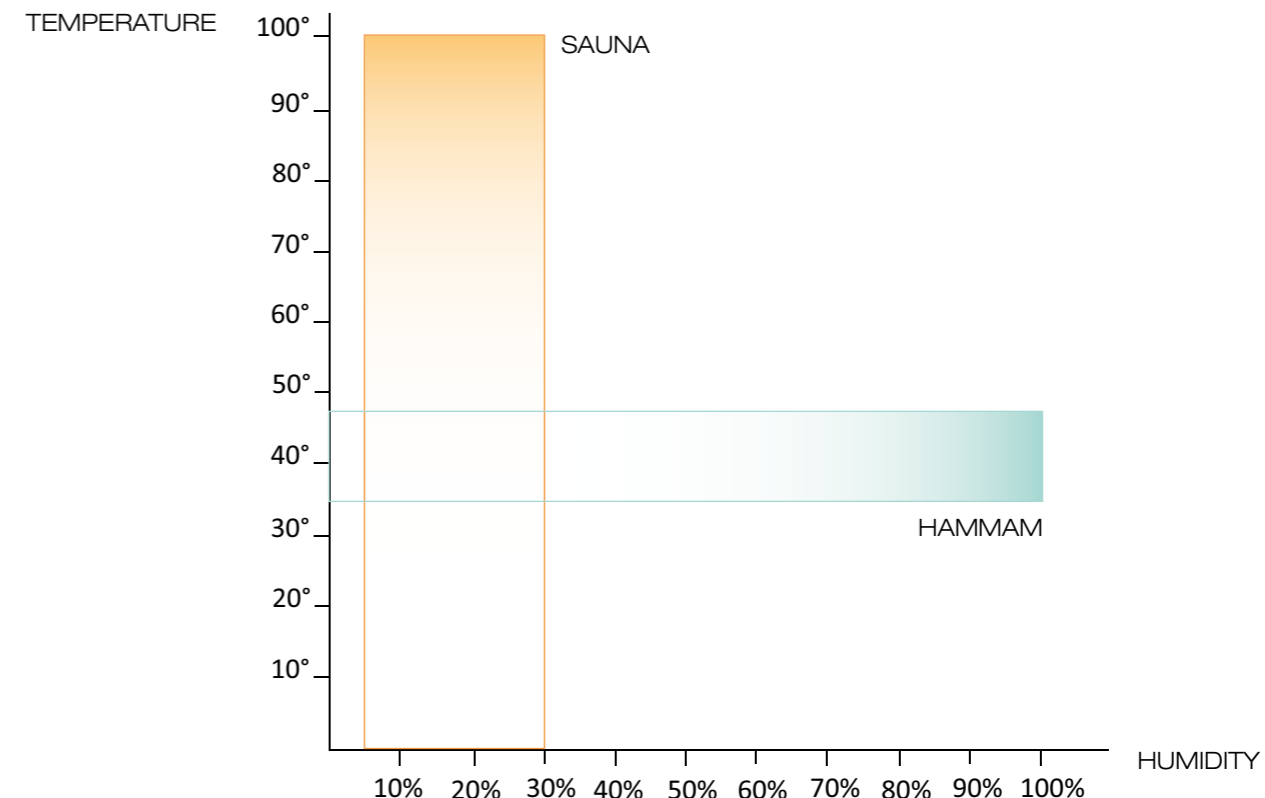

Sauna e bagno turco hanno benefici simili ma origini e funzioni molto diverse.

La SAUNA FINLANDESE di origini nord Europee genera benessere attraverso un bagno di aria calda e secca. La bassa umidità (20-30%) permette al corpo di godersi temperature fino a 100° innescando il meccanismo della sudorazione che permette la rigenerazione attraverso l'espulsione di tossine e impurità. Il legno naturale è l'unico materiale adatto a questo tipo di ambiente per caratteristiche fisiche che lo rendono perfetto a sopportare questi sbalzi termici e al contatto con il corpo.

Il BAGNO TURCO di origini mediterranee sfrutta invece l'alta umidità (100%) con conseguente temperatura più bassa (max 46°) per un vero e proprio bagno di vapore rilassante e rigenerante. In origine i materiali impiegati all'interno questo ambiente erano materiali naturali come marmi o pietre, Effegibi nei suoi prodotti e nei suoi progetti persegue ancora oggi questa filosofia.

Saunas and Turkish baths have similar benefits but their origins and the way they work are very different.

The benefits of the FINNISH SAUNA, originating from Scandinavia, are generated by a bath of hot, dry air. The low humidity (20-30%) allows the body to enjoy temperatures of up to 100°, triggering the body's natural sweating mechanism, regenerating the body by ridding it of toxins and impurities. Natural wood is the only material suitable for this kind of environment because its physical properties enable it to withstand the sauna's heat fluctuations and make it safe when in contact with the skin. The TURKISH BATH, originating from the Mediterranean, makes use of high humidity (100%) thus permitting lower temperatures (max 46°) for a steam bath that is truly relaxing and regenerating. Natural materials, such as marble and stone, were originally used for the interior of this environment, a tradition that Effegibi is proud to carry on.

Le sauna et le bain turc ont des effets bénéfiques semblables, mais des origines et des fonctions très différentes.

Le SAUNA FINLANDAIS, originaire donc du nord de l'Europe, produit ses effets bénéfiques grâce à un bain d'air chaud et sec. Le peu d'humidité (20-30 %) permet au corps de résister à des températures allant jusqu'à 100°, déclenchant ainsi le mécanisme de la transpiration qui, par l'expulsion des toxines et des impuretés, permet au corps de se régénérer. Le bois naturel est le seul matériau adapté à ce type de milieu : grâce à ses caractéristiques physiques, il supporte parfaitement ces sautes de température et permet un contact avec le corps. Le BAIN TURC, aux origines méditerranéennes, exploite en revanche un taux d'humidité élevé (100 %) et une température par conséquent plus basse (max. 46°) pour un véritable bain de vapeur relaxant et régénérant. À l'origine, pour ce type de bain, on utilisait des matériaux naturels comme le marbre ou la pierre ; les projets et produits d'Effegibi suivent encore aujourd'hui cette philosophie.

Sauna und türkisches Dampfbad besitzen ähnliche Wohltaten, haben aber sehr unterschiedliche Ursprünge und Funktionen.

Die aus Nordeuropa stammende FINNISCHE SAUNA erzeugt Wellness über ein Bad aus warmer und trockener Luft. Dank der geringen Luftfeuchte (20-30%) genießt der Körper Temperaturen bis zu 100°, wobei der Mechanismus der Schweißabsonderung und somit die Regenerierung durch das Ausstoßen der Giftstoffe und Unreinheiten ausgelöst werden. Für derartige Raumgegebenheiten ist natürliches Holz das einzig mögliche Material, denn dank seiner physikalischen Eigenschaften ist es perfekt für derartige Temperaturschwankungen und den Kontakt mit dem Körper. Das TURKISCHE DAMPFBAD mit seinen mediterranen Ursprüngen nutzt hingegen die hohe Luftfeuchte (100%) bei einer demzufolge niedrigeren Temperatur (max. 46°) für die Entspannung und Regeneration. Ursprünglich wurden für die Innenausstattung der Dampfbäder natürliche Materialien, wie Marmor oder Steine, verwendet. Effegibi folgt für ihre Produkte und ihre Projekte bis heute dieser Philosophie.

Sauna y Baño turco tienen beneficios similares pero orígenes y funciones muy distintas.

La SAUNA FINLANDESA con orígenes en el Norte de Europa genera bienestar a través de un baño de aire caliente y seco. La baja humedad (20-30%) permite que el cuerpo disfrute de temperaturas de hasta 100° activando el mecanismo de la transpiración que permite la regeneración a través de la expulsión de toxinas e impurezas. La madera natural es el único material adecuado a este tipo de ambiente; las características físicas que posee hacen que sea perfecto para soportar estas oscilaciones térmicas y el contacto con el cuerpo. El BAÑO TURCO de orígenes mediterráneos aprovecha en cambio la elevada humedad (100%) con una consiguiente temperatura más baja (máx 46°) para crear un baño de vapor propiamente dicho, relajante y regenerante. Al inicio, los materiales utilizados en este ambiente eran materiales naturales como el mármol o las piedras, Effegibi en sus productos y en sus proyectos persigue todavía esta filosofía.

# EFFEGIBI QUALITY

qualità Effegibi  
qualité Effegibi  
Effegibi-Qualität  
calidad Effegibi







**thanks to:**

Agape S.r.l.  
Cassina S.p.A.  
Ceramiche Mutina Srl  
Fratelli Fantini S.p.A.  
Laboratorio Pesaro  
Luceplan Spa  
Phorma S.r.l.  
Rina Menardi  
Technogym S.p.a.  
Teuco Guzzini S.p.A.  
Ti Nova S.r.l.

**art direction:**

Talocci Design

**project:**

studiodiade.com

**photo:**

33 multimedia studio  
Patrizia Savarese

**printing:**

OGM ( Padova )

Le immagini e i dati contenuti nel presente catalogo sono da ritenersi indicativi e possono subire variazioni anche senza alcun preavviso.

Images and data contained in this catalogue are to be considered indicative and may be changed also without any notice.  
Les images et le données, contenue dans le present catalogue, sont indicatives et peuvent être modifiées sans aucun pre-avis.  
Die in diesem Katalog enthaltenen Bilder und Daten sind als richtungweisend anzusehen und können ohne jeglichen Vorbescheid geändert werden.  
Las imagenes y los datos contenidos en el presente catálogo están dado a título indicativo y pueden tener variaciones también sin aviso previo alguno.

**Effegibi: tutti i diritti riservati**

Ogni riproduzione totale o parziale dei contenuti del presente catalogo, sia di testo che di immagine, è vietata e sarà perseguita a termini di legge.

Effegibi: all rights reserved

Total or partial reproduction of text or illustrations of this catalogue is prohibited and is subject to legal sanctions.

Effegibi: tous droits réservés

Toute reproduction totale ou partielle du contenu - textes et images - du présent catalogue est interdite et constituerait une contrefaçon sanctionnée par la loi.

Effegibi: alle Rechte vorbehalten

Der vollständige oder auszugsweise Nachdruck des Inhalts dieses Katalogs in Schrift und Bild ist verboten und wird nach Maßgabe des Gesetzes geahndet.

Effegibi: reservados todos los derechos

La reproducción total o parcial del contenido, tanto de texto como de imagen, de este catálogo queda prohibida y será perseguida de acuerdo con la ley.